

Abbildung 1 Schrägriß !!! Vor dem seitlichen Verdichten Roste einhängen !!!

SCHNITT "B": SECTIONAL VIEW "B":

Maßangaben in mm (m)
dimensions in mm (m)

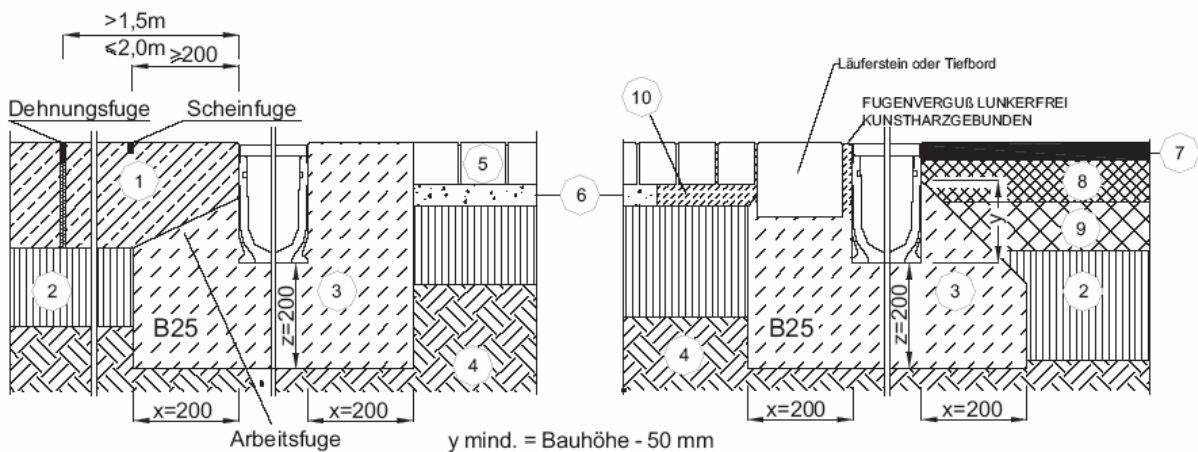

- | | | |
|------------------------|--------------------------|--------------------------|
| ① Fahrbahnbeton | ⑤ Pflasterdecke | ⑨ Bituminöse Tragschicht |
| ② Tragschicht | ⑥ Pflasterbett | ⑩ Mörtelbett |
| ③ Betonummantelung | ⑦ Bituminöse Deckschicht | |
| ④ Gewachsenes Erdreich | ⑧ Binderschicht | |

Der angrenzende Belag ist so auszuführen, dass keine Horizontalkräfte auf die Rinnenelemente wirken.



Einbauanleitung

NSX – Nordic Slider Cross Country
NSA – Nordic Slider Alpine

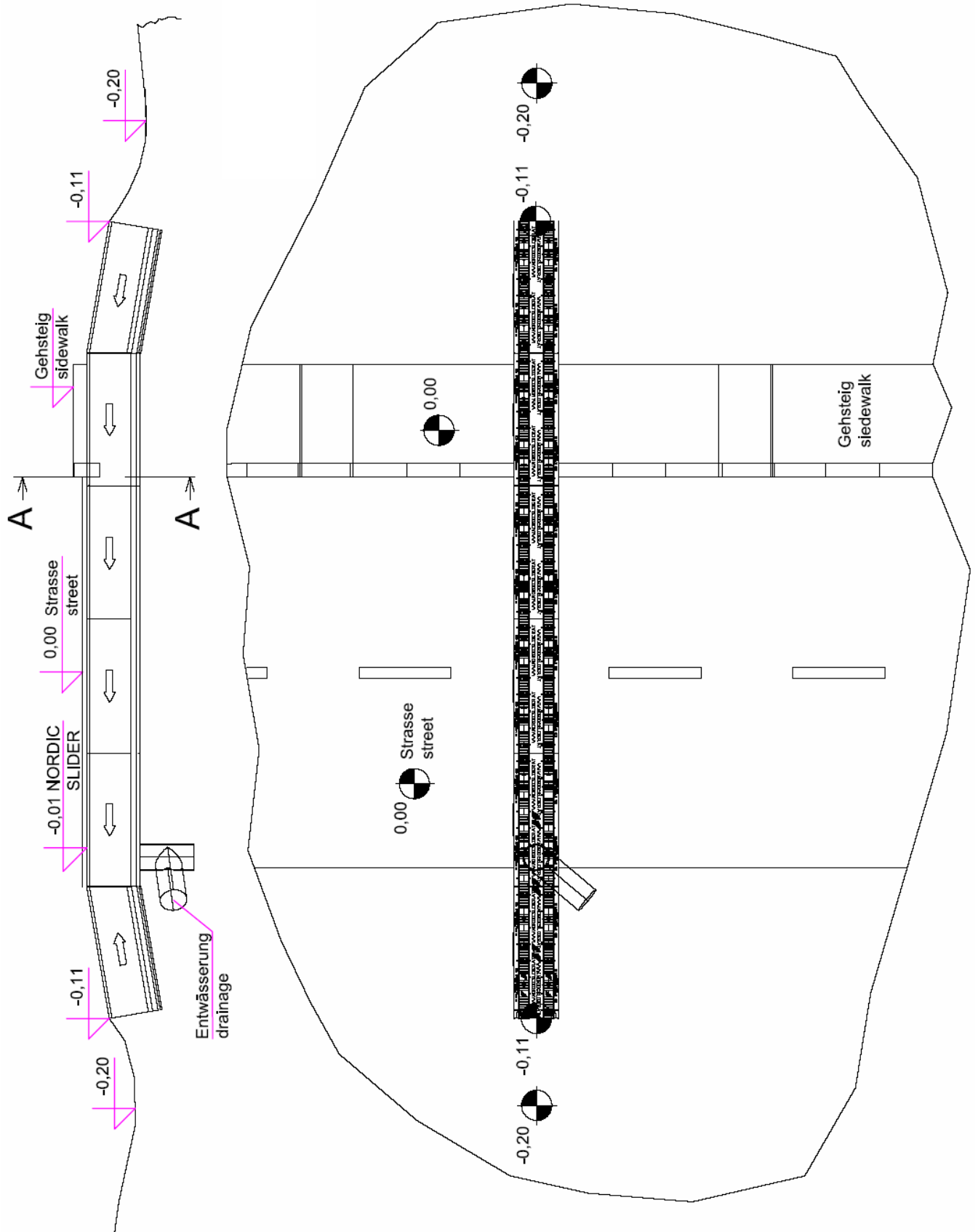



Einbauanleitung

NSX – Nordic Slider Cross Country
NSA – Nordic Slider Alpine

SCHNITT "A": SECTIONAL VIEW "A":

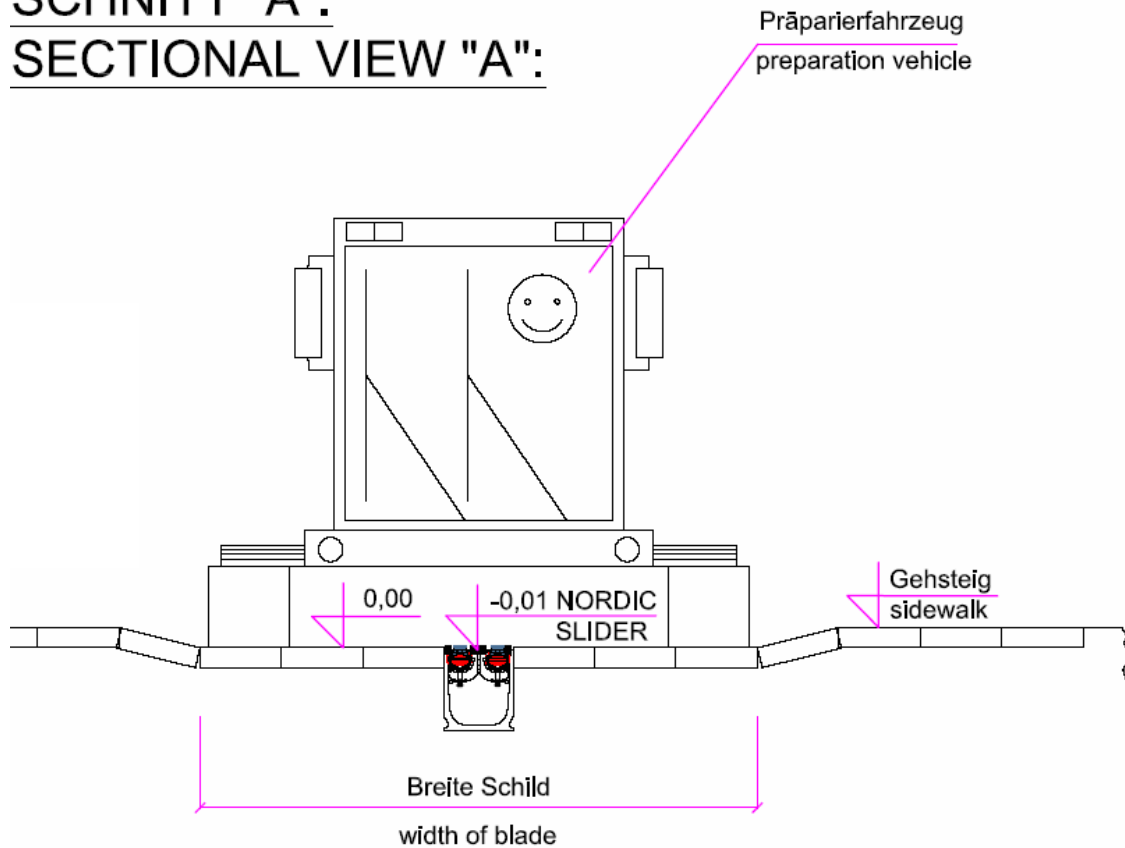

SCHNITT "C": SECTIONAL VIEW "C":

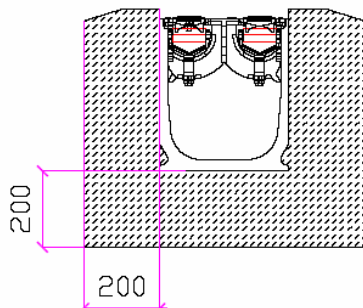

Rampenausbildung 1

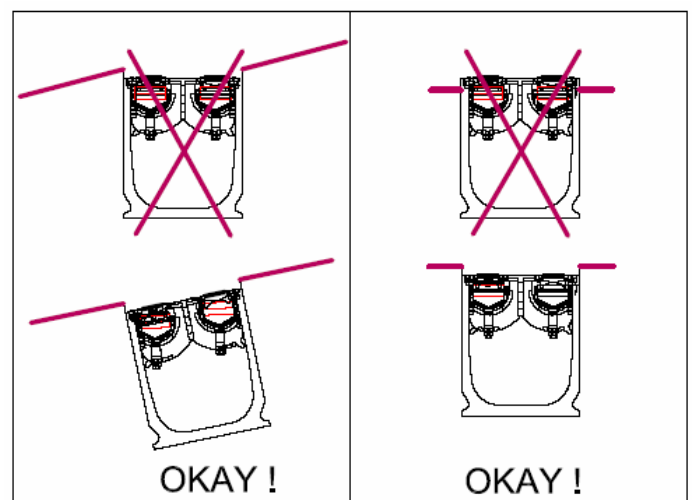

Rinne an Straßenneigung anpassen
Rinnenoberkante 1 cm unter Straßenbelag